VASOFLEX M-K/U

BAXIROCA

ES

VASOFLEX M-K/U

Instrucciones de Instalación,
y Funcionamiento para el
INSTALADOR y USUARIO

PT

VASOFLEX M-K/U

Instruções de Instalação
e Funcionamento para o
INSTALADOR e UTILIZADOR

GB

VASOFLEX M-K/U

Installation and Operating
Instructions for the
INSTALLER and the USER



Áreas de aplicación

El depósito de expansión de presión con membrana Vasoflex M puede ser utilizado en circuitos cerrados de calefacción. Se consigue un uso particularmente ventajoso en instalaciones con grandes variaciones de presión entre la presión estática y la presión de tarado de la válvula de seguridad.

El depósito de expansión de presión con membrana Vasoflex M ha sido construido para una temperatura máxima de trabajo de 70 °C y una presión máxima de 10 bar.

Si la temperatura en la superficie de expansión puede llegar a superar los 70 °C, se debe utilizar un depósito intermedio para permitir el enfriamiento del agua de expansión. Los depósitos de enfriamiento VSV tienen una capacidad de 200 y 350 litros.

Componentes, equipamiento estándar

Equipo eléctrico, CE 93/68/CE.

SDS (Control Estándar de los Sistemas Automáticos de Presión).

- Versión estándar: Sistema de control de sistemas automáticos de expansión (sistemas automáticos estándar de presión) de 230 V – 50 Hz.
- El sistema de control está aislado por dentro, por lo que, aparte de la toma de tierra, no hacen falta mayores medidas de seguridad.
- El sistema de control está provisto de salidas y entradas con separación total de potencial contra perturbaciones o señales externas.
- Acceso a todos los parámetros de control sin necesidad de aparatos adicionales.
- Visualización gráfica y de texto; control por menús. Consulte la página 6 donde se explica con más detalle.
Extenso menú para consultar la historia, un mejor diagnóstico a distancia (lista de averías, estadística de valores, nº de proyecto).
- Visualización del esquema de trabajo del sistema automático, con indicación de los componentes o de su estado, incluidos los datos importantes del proceso de trabajo (contenido, presión, rellenado).
- Dos elementos de mando: "Botón de presión y rotativo" e interruptor luminoso de encendido y apagado.
- Idiomas estándar en la pantalla de visualización del proceso y del menú NL; GB; F; D; P; ES.

Sensores

- Sensores separados para la presión y el llenado. El sensor de presión se encuentra detrás del sistema de control.
- El sensor de llenado se encuentra bajo el pie delantero del depósito a presión.

Equipamiento neumático, sistema automático de expansión, CE 97/23/CE.

Compresor

- Modelos estándar K 0 – K 04: 230 V - 50 Hz, L; N; PE, total máx.: 2,2 kW.

- Todos los compresores estándar están provistos de una válvula de vaciado.
- Opcionalmente se pueden servir con otro tipo de compresor o con un segundo compresor según necesidad.

Elevación de la presión y nivel del agua (ajuste de fábrica)

- Ajustes estándar: Compresor DESCONECTADO cuando el nivel está al 6% (nivel del agua mínimo, no hay aumento de la presión). Compresor ENCENDIDO (comienzo del aumento de la presión) cuando el nivel se encuentra al 8%. El comando de rellenado (válvula 3) se activa con el nivel < 12%.

Componentes, equipamiento estándar

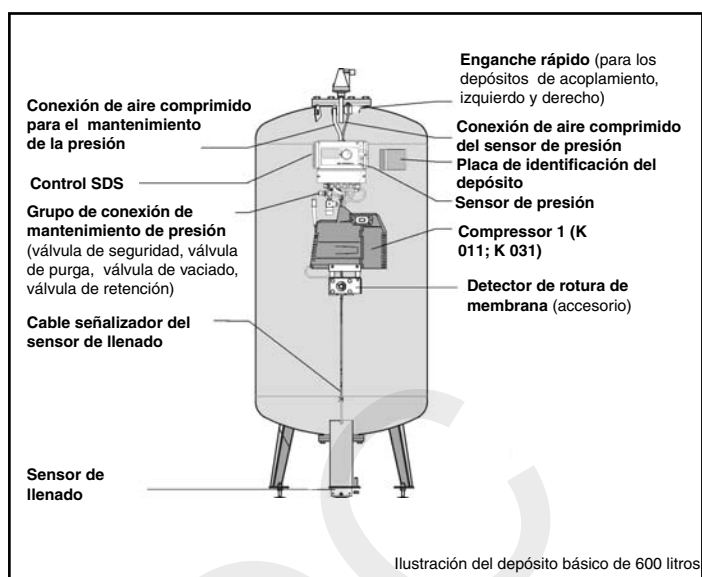

Dimensiones y características técnicas

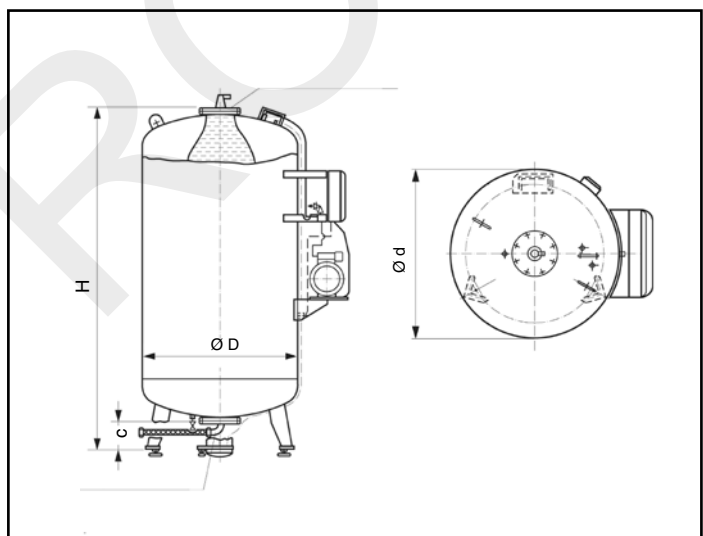

Vasoflex M-K/U-Modelo

Modelo	Capacidades litros	Cotas en mm				Conexión	Peso en Kg
		Ø D	H	c	Ø d		
Vasoflex M-K/U 400	400	750	1335	225	620	1 1/4"	175
Vasoflex M-K/U 600	600	750	1755	225	620	1 1/4"	215
Vasoflex M-K/U 800	800	750	2155	225	620	1 1/4"	265
Vasoflex M-K/U 1000	1000	750	2710	225	620	1 1/2"	305
Vasoflex M-K/U 1200	1200	1000	1940	215	850	1 1/2"	415
Vasoflex M-K/U 1600	1600	1000	2440	215	850	1 1/2"	490

Control SDS

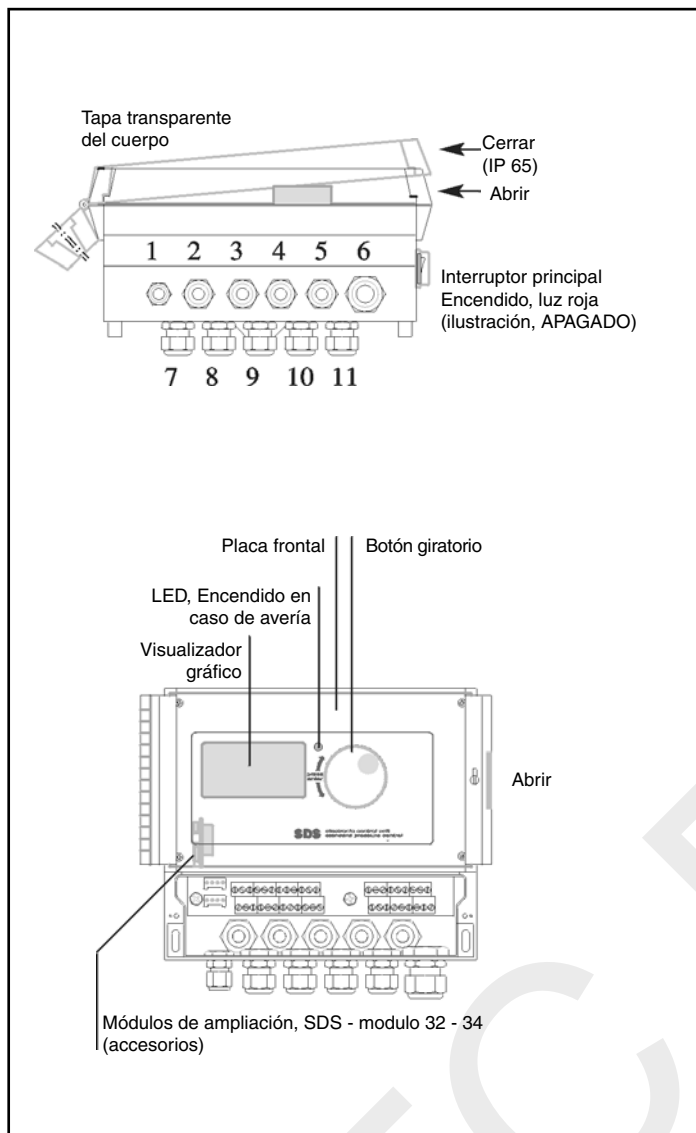

Control, datos eléctricos

Objeto	Datos
Alimentación	200 hasta 240 V- 45 a 60Hz; (frecuencia de funcionamiento de los motores, bobinas distribuidoras 50 Hz; Tensión de trabajo de los motores, bobina distribuidoras 230 V) L; N; PE (CEE) dispositivo externo de seguridad: 16 A lento (K)
Fusibles internos	Motor 1; fusible de cristal: T 16 A - 250 V Motor 2; fusible de cristal: T 16 A - 250 V Sistema de control; fusible de cristal: T 400 L- 250V
Tipo de seguridad	Sensor de llenado, control SDS - IP65 Compresor K011, K031 - IP20
Potencia instalada	K011 0,6 kW 2 x K011 1,1 kW K031 1,15 kW 2 x K031 2,25 kW K04 1,15 kW 2 x K04 2,25 kW

Control, manguitos con ajuste cónico de conexión de cables

Nº	Asignación componente	Diametro de cable de alimentación min - máx (mm)
1	Señal analógica (accesorio)	3 - 5
2	Sensor de presión	5 - 9
3	Válvula 3 (rellenado)	5 - 9
4	Motor 1	5 - 9
5	Motor 2	5 - 9
6	Cable de alimentación	8 - 12
7	Sensor de llenado	5 - 9
8	Mensaje de alarma de avería	5 - 9
9	Detector de rotura de membrana (accesorio)	5 - 9
10	Válvula 1 (válvula para reducir la presión)	5 - 9
11	Válvula 2 (válvula para reducir la presión)	5 - 9

Componentes, accesorios de equipamiento.

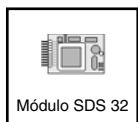

Módulo SDS 32

Temporizador, contador de horas de funcionamiento. De aplicación en caso de requerir el diagnóstico de averías, con mención de la fecha, hora y tiempo de funcionamiento por cada sistema de transmisión (motor 1; 2; válvulas 1; 2; 3). Se puede instalar posteriormente. La instalación la deberá llevar a cabo personal entrenado y experto.

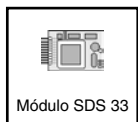

Módulo SDS 33

Señal analógica de salida de contenido y presión. De aplicación en el caso de requerir la salida del valor analógico del nivel de llenado del depósito y de la presión real del sistema (0 – 10 V). Se puede instalar posteriormente. La instalación la deberá llevar a cabo personal entrenado y experto. El análisis y la visualización los deberá llevar a cabo el usuario (esquema de terminales, suplementos).



Módulo SDS 34

Detector de rotura de membrana. El montaje se llevará a cabo preferentemente durante el primer equipamiento. Para realizar la instalación posteriormente, el depósito deberá estar despresurizado (esquema de terminales, suplementos).

Control, esquema de terminales, estándar

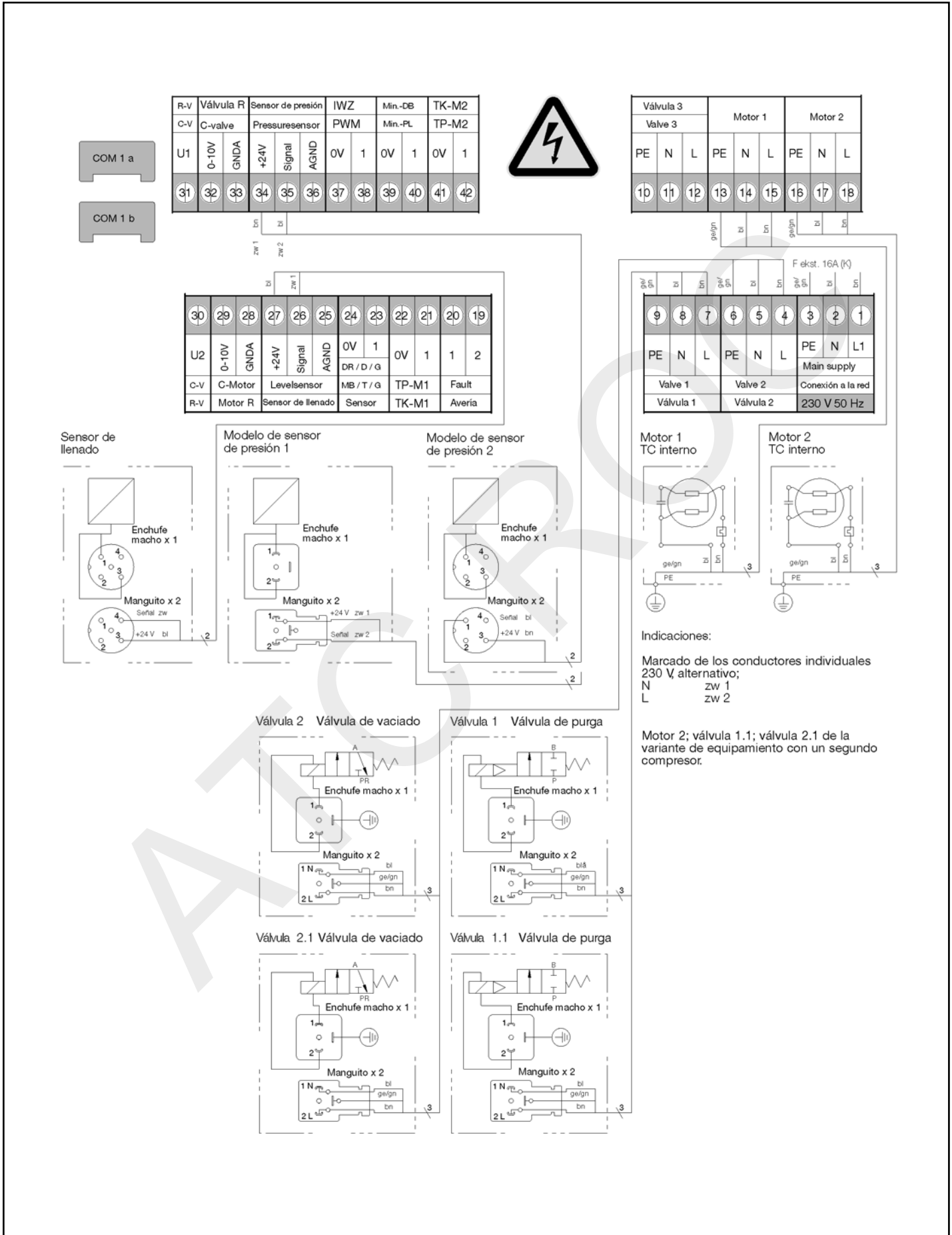

Control, esquema de terminales, ampliaciones

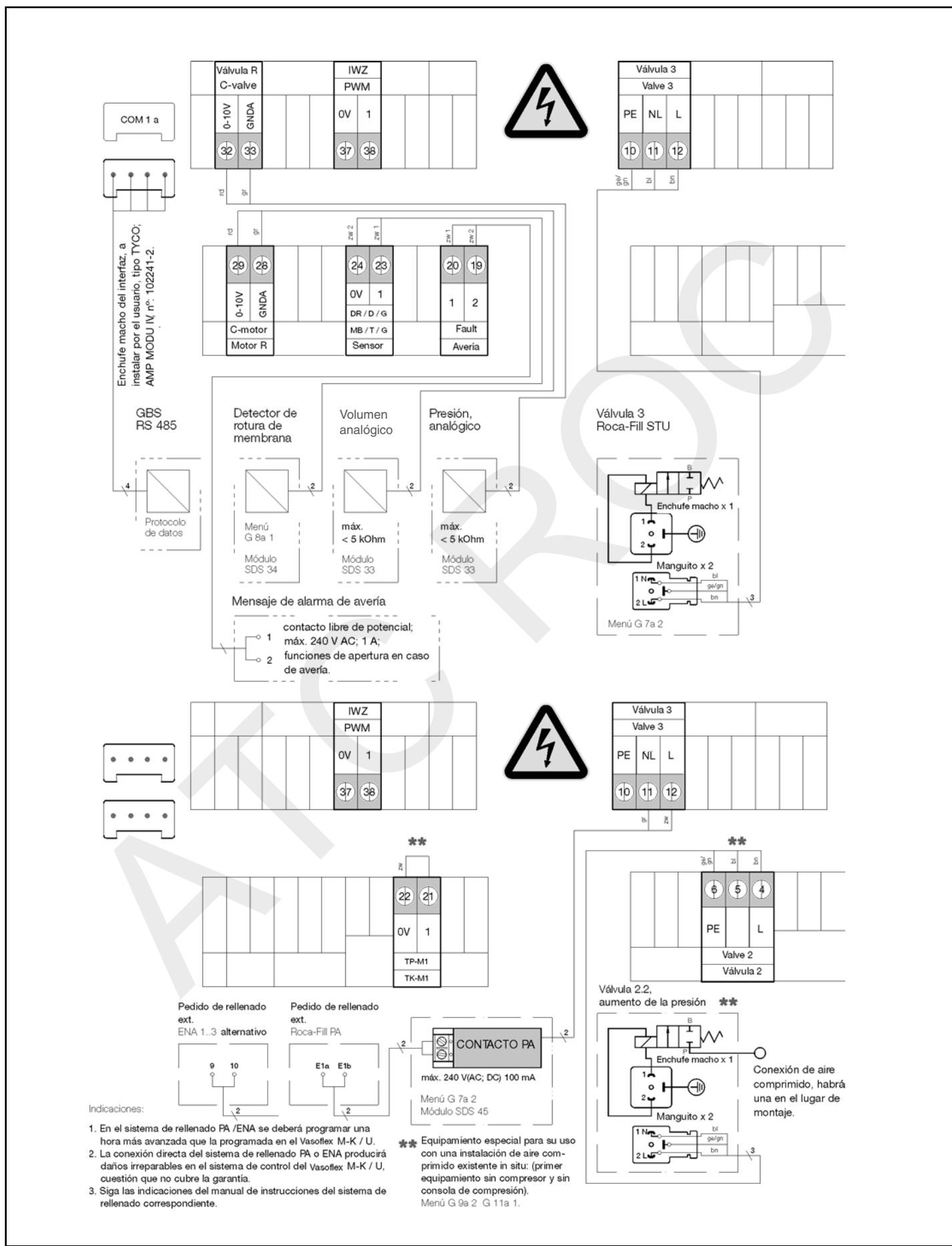

Indicaciones:

1. En el sistema de rellenado PA /ENA se deberá programar una hora más avanzada que la programada en el Vasoflex M-K / U.
2. La conexión directa del sistema de rellenado PA o ENA producirá daños irreparables en el sistema de control del Vasoflex M-K / U, cuestión que no cubre la garantía.
3. Siga las indicaciones del manual de instrucciones del sistema de rellenado correspondiente.

Control, sinopsis del menú.

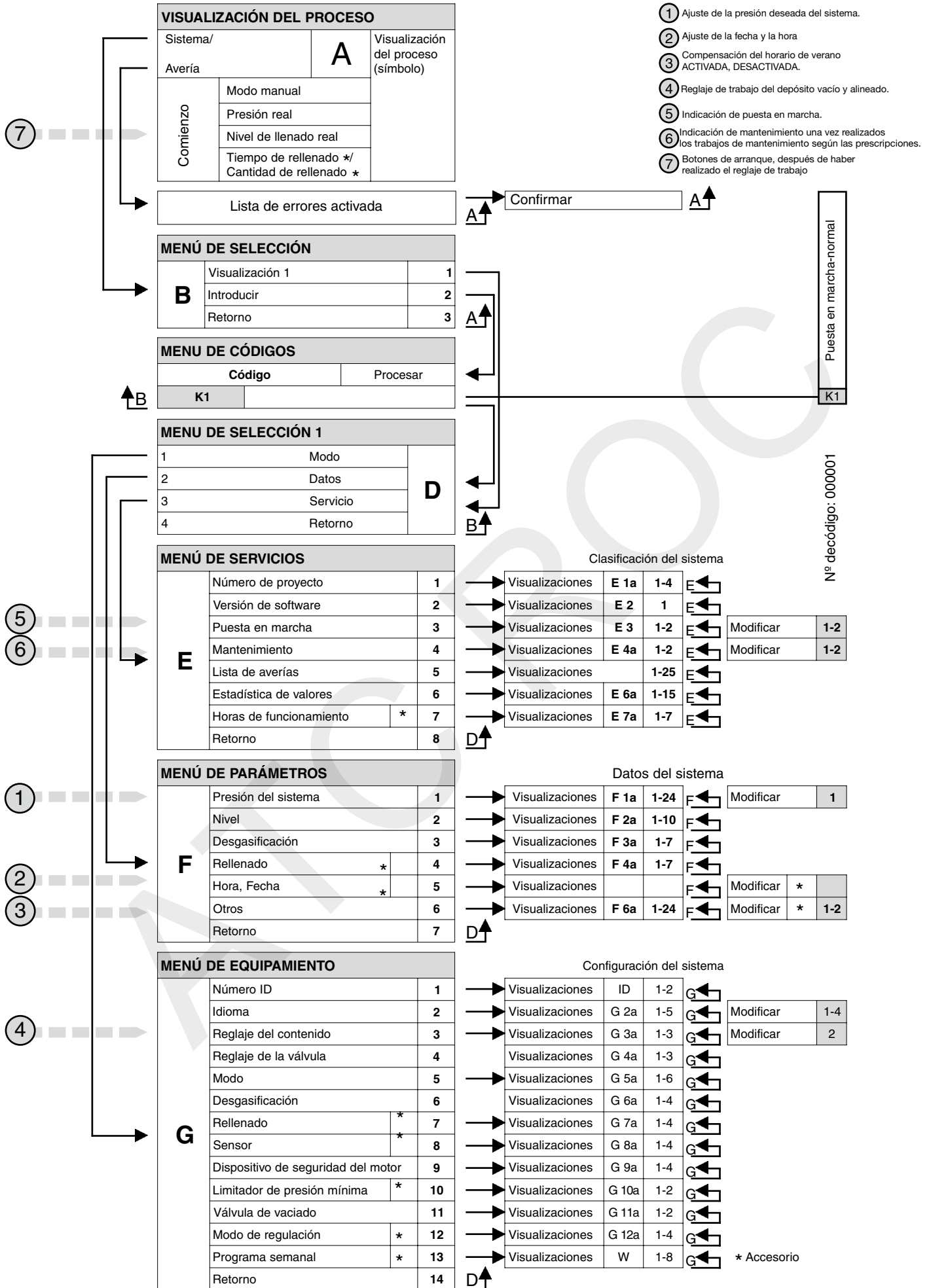

Indicaciones:

El código, una vez introducido, permanecerá activo 5 minutos. Si se excede ese tiempo, se deberá introducir el código de nuevo. Si durante un periodo de 10 minutos no se introduce ningún dato en el sistema de control, el programa volverá automáticamente a la pantalla de visualización (A) del proceso desde cualquier pantalla o posición del cursor en la que se encontrara. Si se mantiene pulsado el interruptor de presión y rotativo (pulsar hasta que suceda un cambio) en cualquier posición del cursor nos llevará también a la pantalla de visualización del proceso (A, menú principal).

Orden de trabajo cronológico

- Compruebe que la entrega está completa.
- Compruebe que el pie en el que se encuentran los sensores (sensor de llenado) está provisto de la protección para el transporte, y no la quite hasta que el aparato esté instalado en el lugar definitivo. (La garantía no cubre los daños que pueda sufrir el sensor por haberle quitado la protección antes de tiempo).
- Coloque el depósito de presión en posición vertical sobre una superficie plana, con ayuda de un nivel.
- NO coloque el depósito sobre madera ni sobre una superficie de goma.
- Quite la protección para el transporte del pie sensor y gire el tornillo (M 16) hacia arriba hasta que el pie sensor toque el suelo. La conexión con la instalación se deberá hacer en la línea de retorno, teniendo en cuenta que exista una conexión directa a la caldera de calefacción (sin llaves de corte intermedias).
- Conecte el aparato al sistema, sin olvidar colocar un elemento de vaciado en la conducción del vaso de expansión. Aún no se debe llenar el depósito.
- Conecte el sistema de control a la red eléctrica (230 V - 1 ph – 50 Hz / 16 A).
- Compruebe que los enchufes macho están bien introducidos en el sensor de llenado y en el sensor de presión.
- Active el sistema de control:
 - Programa la presión deseada [F 1a]
 - Programa el idioma deseado [G 2a]
 - Lleve a cabo el ajuste de funcionamiento (ajuste a cero) [G 3a]
- Llene el depósito con agua fría hasta alrededor del 20%.
- Desde alrededor del 8% arrancará el compresor.
- Cuando el sistema de control haya sido programado para funcionar con un sistema automático de rellenado, lo indicará el visualizador gráfico.

ATCROC

Baxi Calefacción, S.L.U.

Salvador Espriu, 9 | 08908 L'Hospitalet de Llobregat | Barcelona
T. 93 263 0009 | TF. 93 263 4633 | www.baxi.es